

BG Lift - M 400 - Miniraupenkran



- **Robuste, kompakte Bauweise**
- **2100 kg Last zu einer Höhe von 14,80 m, mit vertikalem Arm**
- **750 kg Last zu einer Höhe von 21,10 m, mit vertikalem Arm und Jib**
- **Maximaler Arbeitsradius mit hydraulischem Jib 17,00 m**
- **Maximale Hubhöhe (unter der Erdoberfläche) - 53,5 m**
- **Maximale Hubhöhe mit hydraulischem Ausleger (vom Boden aus) 21,10 m**
- **Gewicht ohne Zubehör 4300 kg, mit 4950 kg**
- **Tragfähigkeit: 4000 kg**



Vielfältig verwendbar

Der M 400 ist nicht nur ein außergewöhnlich kompakter Raupenkran, sondern auch ein unermüdlicher Pick & Carry-Kran, der sich in sehr engen Räumen millimetergenau bewegen und bis zu 1,6 Tonnen heben kann. Zwei Krane in einem und noch viel mehr. Die innovative Technologie von Stabilisatoren mit doppelt gekreuzten Querbalken gibt dem Kran größere Positionierungsmöglichkeiten und erleichtert so den Einsatz auch in beengten Situationen. Mit derart reduzierten Abmessungen und Gewicht, kombiniert mit einer hohen Manövrierfähigkeit, reduzieren sie die Einsatzzeiten erheblich. Sie erhöhen die Qualität und garantieren absolute Sicherheit.

Haas Minikrane GmbH - Schwochau 1 b - 01623 Lommatzsch

Tel. 035266/82485 - Fax 035266/82486 - www.haas-minikrane.de - info@haas-minikrane.de

BG Lift - M 400 - Miniraupenkran



Abmessungen

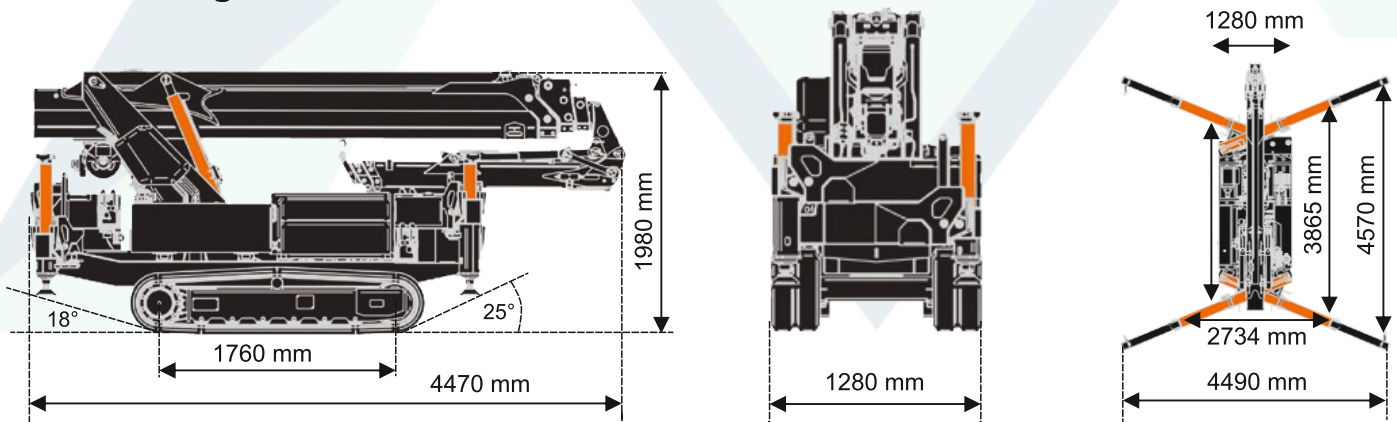

Technische Daten

| | |
|---|---|
| Tragkraft | 4000 kg / 2 m |
| Maximaler Arbeitsradius | 12,10 m |
| Maximaler Arbeitsradius mit hydraulischem Jib | 17,00 m |
| Maximale Höhe des Armes: | 14,80 m |
| Maximale Höhe des Armes mit hydraulischem Jip | 21,10 m |
| Schwenkbereich - Fahrgeschwindigkeit | endlos 1 rpm |
| Seilwinde (optional) Traglast 1-stängig / Seillänge / Geschwindigkeit bei 1StrangBetrieb | 1000 kg / 60 m / 47 m min |
| Fernsteuerung | Scanreco Can-Bus Farb d. |
| Lastmomentbegrenzer | Computergesteuert |
| Abstützung 24 Positionen | max.4490x4570 |
| Gewichte: Standard Kran / Jib / Elektromotor Seilwinde / Mobiles Vorschaltgerät (Pic & Carry) | 4300 kg / 230 kg/ 40 kg 65 kg / 300 kg |
| Antrieb: Zulässige Traglast / Druck / Fahrgeschwindigkeit Max. überwindbare Steigung / Bodendruck | Planetengetriebe 55 l/min /200 bar /0-2km/h 25° / 0,41 kg/cm ² |
| Thermomotor: Max. Leistung / Max. Drehmoment / Tankinhalt | 18,9 kw- 25,7 Hp 64 Nm 25 l |
| Elektromotor: Stromversorgung / Batteriekapazität / Leistung | 400 V / 5,5 Kw 48 V / 200 Ah / 8,5 Kw - 12 Hp |

Haas Minikrane GmbH - Schwochau 1 b - 01623 Lommatzsch

Tel. 035266/82485 - Fax 035266/82486 - www.haas-minikrane.de - info@haas-minikrane.de

BG Lift - M 400 - Miniraupenkran



Lastentabellen

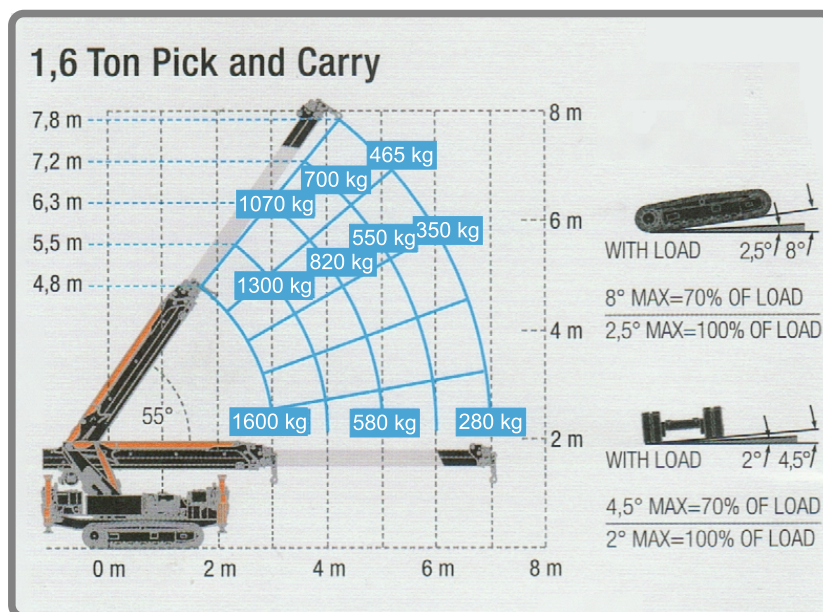
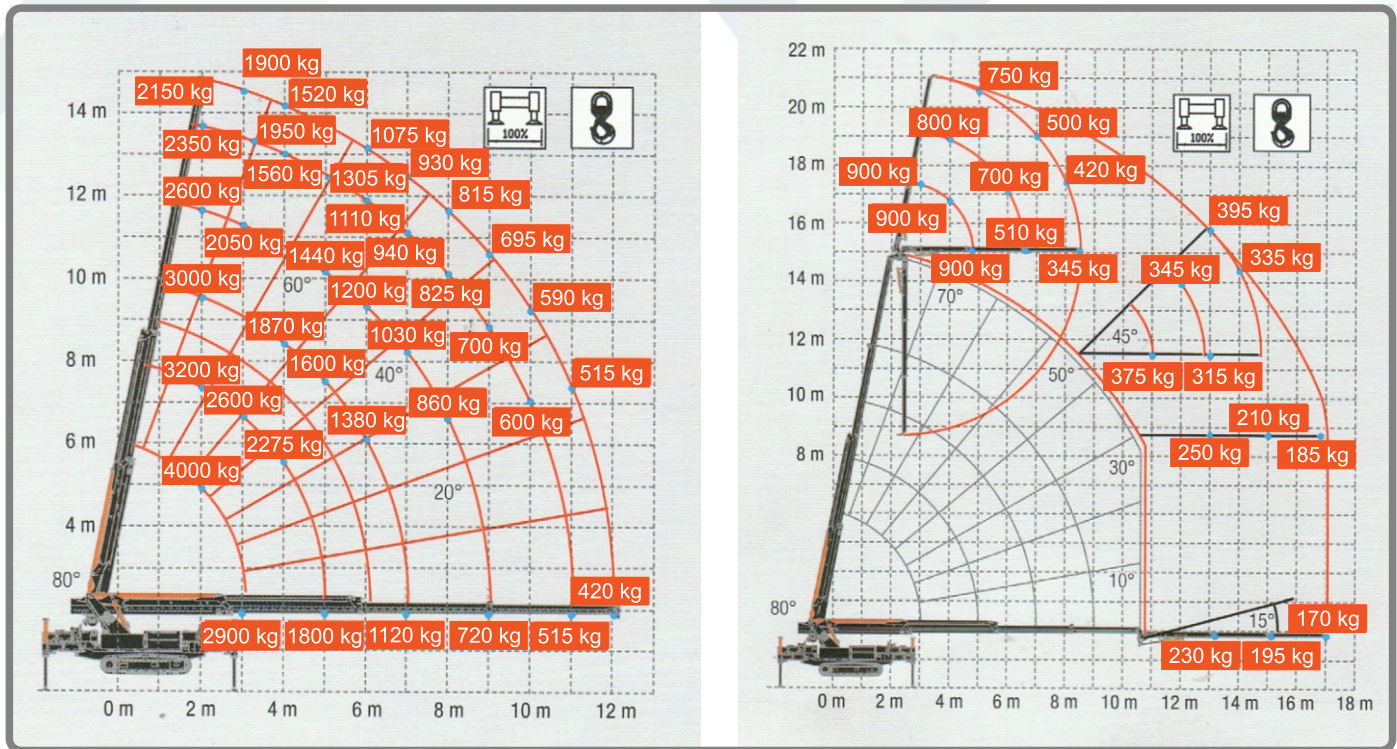

Haas Minikrane GmbH - Schwochau 1 b - 01623 Lommatzsch

Tel. 035266/82485 - Fax 035266/82486 - www.haas-minikrane.de - info@haas-minikrane.de